

CITROËN



NOVÝ CITROËN Ě-JUMPER

ŠASI | VALNÍK | SKLÁPAČ

17. 3. 2025 — CENNÍK — VYBAVENIE — TECHNICKÉ PARAMETRE

PRIVILEGE BONUS
-1 000 € ⁽¹⁾

8 ROKOV
ASISTENCIE ⁽²⁾

5 ROKOV ZÁRUKY ⁽³⁾
ALEBO 200 000 km

 **NABÍJACIA KARTA S KREDITOM 500 € S DPH ZDARMA** ⁽⁴⁾

Model	Verzie	Nosnosť	Dĺžka	Kapacita batérie	Výkon motora	CENNÍKOVÁ CENA bez DPH	AKCIOVÁ CENA bez DPH	PRIVILEGE BONUS	Akciová cena s PRIVILEGE BONUSOM bez DPH
ŠASI	KABÍNA	35+	L3	110 kWh	205 kW / 280 k	46 990 €	43 230 €	1 000 €	42 230 €
			L4	110 kWh	205 kW / 280 k	47 290 €	43 510 €	1 000 €	42 510 €
	KABÍNA	40+	L3	110 kWh	205 kW / 280 k	47 990 €	44 150 €	1 000 €	43 150 €
			L4	110 kWh	205 kW / 280 k	48 290 €	44 430 €	1 000 €	43 430 €
VALNÍK	KABÍNA	35+	L3	110 kWh	205 kW / 280 k	50 290 €	46 270 €	1 000 €	45 270 €
			L4	110 kWh	205 kW / 280 k	50 590 €	46 540 €	1 000 €	45 540 €
	KABÍNA	40+	L3	110 kWh	205 kW / 280 k	51 290 €	47 190 €	1 000 €	46 190 €
			L4	110 kWh	205 kW / 280 k	51 590 €	47 460 €	1 000 €	46 460 €
SKLÁPAČ	1-STRANNÝ	40+	L3	110 kWh	205 kW / 280 k	55 990 €	51 510 €	1 000 €	50 510 €
	3-STRANNÝ	40+	L3	110 kWh	205 kW / 280 k	59 290 €	54 550 €	1 000 €	53 550 €

Najnižšie ceny motorových vozidiel za posledných 30 dní vám poskytujeme v zmysle zákona č. 108/2024 Z.z. o ochrane spotrebiteľa a sú dostupné na internetovej stránke: <https://ziadosti.citroen.sk/subory/posledne-ceny.pdf>

(1) PRIVILEGE BONUS je v hodnote 1 000€ bez DPH. CITROËN PRIVILEGE BONUS je platný len v prípade financovania vozidla cez CITROËN FINANCIAL SERVICES. CITROËN FINANCIAL SERVICES je financovanie poskytované spoločnosťou ESSOX FINANCE, s. r. o. Ponuka financovania s využitím Privilege Bonusu Vám bude poskytnutá predajcom značky CITROËN. **(2)** Viac informácií o registrácii a všeobecných zmluvných podmienkach nájdete na www.citroen.sk. **(3)** Platí pre vozidlá objednané do 31. 3. 2025. **(4)** Pri kúpe elektrického vozidla dostanete nabíjaciu kartu ZSE Drive s kreditom 500 € s DPH.

ŠTANDARDNÁ VÝBAVA

VÝBAVA ZA PRÍPLATOK

ELEKTROPRÍSLUŠENSTVO

PARAMETRE

NOVÝ Ě-CITROËN JUMPER ŠASI / VALNÍK / SKLÁPAČ

ŠTANDARDNÁ VÝBAVA

BEZPEČNOSŤ

- > ESP + ABS + AFU + ASR
- > Asistent rozjazdu do kopca (Hill Assist)
- > Airbag vodiča a spolujazdca
- > Aktívny asistent jazdy v jazdnom pruhu a varovanie pred neúmyselným opustením jazdného pruhu
- > Systém automatického núdzového brzdenia
- > Systém rozpoznania dopravného značenia (identifikácia najvyššej povolenej rýchlosti)
- > Systém upozornenia na prekážku v mŕtvom úhľe vpravo (len pre verzie 40+)
- > Coffee Break Alert – systém kontroly únavy vodiča (systém sledovania bdlosti vodiča)
- > Automatické uzamknutie vozidla po rozjazde
- > Imobilizér
- > Monitorovanie tlaku v pneumatikách
- > Signalizácia nezapnutého bezpečnostného pásu vodiča
- > Elektronická parkovacia brzda
- > Zadná parkovacia kamera (pre Valník a Sklápač)
- > Príprava pre parkovacia kameru - kamera dodaná s vozidlom, inštalácia kamery u prestavbára (pre Šasi)

SEDADLÁ

- > Výškovo nastaviteľné sedadlo vodiča s laktovou a bedrovou opierkou
- > 2-miestna lavica spolujazdca
- > Látkové čalúnenie čierne Creppe Black Medium

EXTERIÉR / DIZAJN

- > Predný nárazník nelakovaný - čierny plast
- > Predné plastové lemy blatníkov (iba pre verzie 40+)

KOMFORT

- > Automatická klimatizácia
- > Elektrické ovládanie predných okien
- > Elektricky ovládané a vyhrievané vonkajšie spätné zrkadlá
- > Centrálne zamykanie s diaľkovým ovládaním

- > Odkladacia schránka pred spolujazdcom
- > Odkladacia polica pod strechou (iba pre verzie 40+)
- > Palubný počítač
- > Digitálny 7" prístrojový panel
- > DAB audio systém s 7" farebným displejom, USB, Bluetooth, Android Auto, Apple carPlay
- > Multifunkčný volant: ovládanie audiosystému a tempomatu na volante
- > Pádla pod volantom pre nastavenie úrovne rekuperácie
- > Osovo nastaviteľný volant

TECHNIKA

- > Posilňovač riadenia
- > Zadné pruženie jednodamelové - špecifické pre elektrické verzie
- > Digitálny tachograf (iba pre verzie 40+)
- > Tempomat s obmedzovačom rýchlosti
- > Obmedzovač rýchlosti do 90km/h (iba pre verzie 40+)
- > Halogénové svetlomety s denným svietením
- > Osvetlenie kabíny
- > Zásuvka 12V
- > 16" oceleové disky s pneumatikami 215/75 R16C pre verzie 35+
- > 16" oceleové disky s pneumatikami 225/75 R16C pre verzie 40+
- > Sada na opravu defektu
- > Zásuvka CCS Combo 2, nabíjanie striedavým (AC) alebo jednosmerným (DC) prúdom
- > Zabudovaná zosilnená palubná trojfázová nabíjačka (OBC) s výkonom 11 kW
- > Nabíjací kábel type 3 (pre Wallbox)
- > Záruka 8 rokov na batériu alebo do najazdenia 160-tisíc kilometrov
- > Garantovaná pôvodná nabíjacia kapacita batérie na minimálne 70 %
- > Valníková nadstavba (iba pre Valník a Sklápač)
- > Bočné ochranné lamely (iba pre Valník a Sklápač)
- > Bezpečnostný rám za kabínou na valníkovej nadstavbe (iba pre Valník a Sklápač)
- > Jednostranné vyklápanie (pre verziu 40+ 1-stranný sklápač)
- > Trojstranné vyklápanie (pre verziu 40+ 3-stranný sklápač)

INTERIÉR



Ďalšie informácie o vozidle nájdete na stránke www.citroen.sk, alebo sa obráťte na vášho najbližšieho predajcu CITROËN.

C Automobil Import, s. r. o., si vyhradzuje právo meniť ceny a výbavu vozidiel bez predchádzajúceho upozornenia. Obrázok vozidla je ilustračný.

NA ÚVODNÚ STRANU

NOVÝ Ě-CITROËN JUMPER ŠASI / VALNÍK / SKLÁPAČ

VÝBAVA ZA PRÍPLATOK

	kód opcie	ŠASI / VALNÍK / SKLÁPAČ
		cena bez DPH
TECHNIKA		
Predné bočné a hlavové airbagy (len s individuálnym sedadlom spolujazdca WM08)	NF04	600 €
TractionPLUS – kontrola trakcie a asistent zjazdu z kopca + celoročné pneumatiky M + S	UF04	600 €
Obvodový alarm + superuzamykanie (Pack Bezpečnosť)	WC05	450 €
Zosilnené pneumatiky 225/75 R16	MI30	300 €
Celoročné pneumatiky M+S	MI32	300 €
Plnohodnotné rezervné oceleové koleso, zdvihák	RS03	230 €
2x kľúč na diaľkové ovládanie	JA17	80 €
Kľúč na diaľkové ovládanie s 3 tlačidlami (len pre verzie Šasi)	CY10	80 €
INTERIÉR		
Látkové čalúnenie CreppeBlack Medium	BUFX	•
Vinylové čalúnenie	TJFZ	120 €
Odkladacia polica pod strechou v kabíne (v sériovej výbave pre 40+)	JO01	120 €
Digitálny tachograf (pre 40+ v sériovej výbave) – viaže JO01	HC09	830 €
Samostatné výškovo nastaviteľné sedadlo spolujazdca s laktovou a bedrovou opierkou a nastaviteľným sklonom operadla + sedadlo vodiča s laktovou a bedrovou opierkou	WM08	120 €
„Eat&Work“ dvojmiestne sedadlo spolujazdca (lavica pre spolujazdcov s laktovou opierkou, praktický stolík s držiakmi na nápoje integrovaný do stredného sedadla)	WM21	230 €
EXTERIÉR		
Biela pastelová farba karosérie	PRP0	•
Metalická farba karosérie	OMM0	1 000 €
Pastelová farba karosérie Thunder Grey	2BP0	450 €
Pastelová farba karosérie Expedition Grey	4KP0	450 €
Špeciálna farba – dostupnosť si overte u vášho predajcu	OME0	1 280 €
Vonkajšie spätné zrkadlá s predĺženým ramenom (2,35 m) (iba pre verzie Šasi)	RX05	150 €
DAB anténa autorádia integrovaná do zrkadla spolujazdca	AT22	230 €
PACKETY		
PACK VIDITEĽNOSŤ :		
> Svetelný a dažďový senzor + asistent diaľkových svetiel (NB08)	J6MU	300 €
> Predné svetlomety do hmly s prísvecovaním do zákrut (PR03)		
PACK VIDITEĽNOSŤ PLUS :		
> PACK VIDITEĽNOSŤ (J6MU)	J6MV	830 €
> FULL LED predné svetlomety s LED denným svietením (LA05)		
PACK COMFORT TECH BEV :		
> Bezklúčové zamykanie a štartovanie vozidla	J6K9	680 €
> Bezdrôtové nabíjanie		
PACK WINTER BEV :		
> Vyhrievané sedadlo vodiča (NA03)	J6LV	530 €
> Vyhrievané čelné sklo (LW02)		
PACK CITY ŠASI :		
> Digitálne vnútorné spätné zrkadlo (N201)	J6LX	750 €
> Elektricky sklápatelné a vyhrievané vonkajšie spätné zrkadlá (HU02) (iba pre Šasi 35+)		
PACK TECH NAV BEV :		
> Navigácia s 10" farebným displejom (Android Auto / Apple carPlay), 2X USB (ZJB5)	J6LL	1130 €
> Kožený volant (VH04)		
> Chrómované výduchy ventilácie (KL11)		
> Odkladací priestor pod predným sedadlom vodiča (FO01)		
PACK WORKSITE HEAVY BEV :		
> Traction PLUS – kontrola trakcie a asistent pre zjazd z kopca (UF04)	J6LN	1 000 €
> Celoročné pneumatiky M+S (MI32)		
> Plnohodnotná rezerva a zdvihák (RS03)		
> Predné plastové lemy blatníkov (XX01)		
PACK WORKSITE HEAVY BEV N2 :		
> Traction PLUS – kontrola trakcie a asistent pre zjazd z kopca (UF04)	J6LM	600 €
> Celoročné pneumatiky M+S (MI32)		
> Plnohodnotná rezerva a zdvihák (RS03)		

• v sérii / – nie je k dispozícii / dostupnosť voliteľnej výbavy si overte u vášho predajcu.

Ceny sú uvedené bez DPH. Pre viac informácií kliknite na www.citroen.sk.

C Automobil Import, s. r. o., si vyhradzuje právo meniť cenu vozidiel, výbavu, prevedenie a technické parametre bez predchádzajúceho upozornenia a bez nároku na finančnú kompenzáciu.

POKRAČOVANIE >

NOVÝ Ě-CITROËN JUMPER ŠASI / VALNÍK / SKLÁPAČ

VÝBAVA ZA PRÍPLATOK

	kód opcie	ŠASI / VALNÍK / SKLÁPAČ cena bez DPH
PACK PREMIUM CAB BEV 1: <ul style="list-style-type: none"> > Navigácia s 10" farebným displejom (Android Auto / Apple carPlay), 2X USB (ZJB5) > Kožený volant (VH04) > Chromované výduchy ventilácie (KL11) > Bezdrôtové nabíjanie (E301) > Odkladací priestor pod predným sedadlom vodiča (FO01) > Bezklúčové zamykanie a štartovanie vozidla (YD01) > 230V zásuvka (ES11) 	J6LO	1800 €
PACK PREMIUM CAB BEV 2: <ul style="list-style-type: none"> > Navigácia s 10" farebným displejom (Android Auto / Apple carPlay), 2x USB (ZJB5) > Kožený volant (VH04) > Chromované výduchy ventilácie (KL11) > Bezdrôtové nabíjanie (E301) > Odkladací priestor pod predným sedadlom vodiča (FO01) > Bezklúčové zamykanie a štartovanie vozidla (YD01) > Centrálna schránka (ME00) 	J6LO	1730 €
PACK STYLE VIDITEĽNOSŤ: <ul style="list-style-type: none"> > PACK VIDITEĽNOSŤ PLUS (J6MV) > predný nárazník vo farbe karosérie (UXAC) > stredná časť predného nárazníka v prevedení BLACK (UXAC) > 16" zliatinové kolesá Diamond BLACK (ZIBB) (pre verzie 35+) 	J6VV	1650 €
SERVISNÉ KONTRAKTY		
Predĺžená zmluvná záruka 36 mesiacov / 40 000 km		360 €
Servisná zmluva 36 mesiacov / 40 000 km		950 €



Ě- JUMPER FURGON ŠASI — JEDNODUCHÁ KABÍNA

• v sérii / – nie je k dispozícii / dostupnosť voliteľnej výbavy si overte u vášho predajcu.

Ceny sú uvedené bez DPH. Pre viac informácií kliknite na www.citroen.sk.

CAutomobil Import, s. r. o., si vyhradzuje právo meniť cenu vozidiel, výbavu, prevedenie a technické parametre bez predchádzajúceho upozornenia a bez nároku na finančnú kompenzáciu.

NA ÚVODNÚ STRANU

NOVÝ CITROËN Ě-JUMPER

ORIGINÁLNE PRÍSLUŠENSTVO CITROËN

NABÍJANIE

Nový CITROËN Ě-JUMPER je vybavený trojfázovou nabíjačkou s výkonom až 11 kW a vďaka zásuvke CCS – Type 2 ho môžete nabíjať doma striedavým prúdom (AC 230V alebo 380V). Navyše máte možnosť mimoriadne rýchleho nabitia jednosmerným prúdom (DC) na rýchlonabíjacej stanici až do maximálneho výkonu 150 kW. Nabitie z 0 na 80 % tak dosiahnete už za 55 minút. Proces nabíjania je optimalizovaný aj vďaka účinným a dokonale premysleným systémom termomanagementu, ktorý podľa aktuálnej potreby dokáže chlaďiť, ale aj zohrievať batériu. Ponuka WallBoxov a nabíjacích káblov je skutočne široká a vy si určite vyberiete presne to, čo potrebujete.



1



2



3



4



- 1 - eProWallbox, nabíjacia stanica 3-fázová, 32 A, 22 kW
- 2 - Súprava s nabíjacou jednotkou pre zapojenie do viacerých druhov elektrickej siete (230 V / 400 V / WallBox) – 98 460 314 80
- 3 - Kábel režimu 3 pre pripojenie do nabíjacej stanice (domáceho WallBoxu alebo verejnej stanice)
- 4 - Štandardný kábel pre zapojenie do domácej 230 V zásuvky – 98 505 251 80
- 5 - Taška na nabíjacie káble – 98 412 134 80



5

NABÍJACIE KÁBLE

K dispozícii je celá škála nabíjacích káblov – stačí len vybrať ten, ktorý vám bude vyhovovať najviac. Vozidlo je štandardne vybavené zabudovanou trojfázovou palubnou nabíjačkou s výkonom 11 kW, ktorá umožňuje naplno využiť potenciál trojfázovej rozvodnej siete. Nabíjanie je jednoduché – **skúste to sami!**

POKRAČOVANIE >

NOVÝ CITROËN Ě-JUMPER

ORIGINÁLNE PRÍSLUŠENSTVO CITROËN

WALLBOXY — DOMÁCE NABÍJACIE STANICE

	kód	AKCIOVÁ CENA
WallBox, 5 m fixný kábel – 1 fáza – 16 A – nabíjací výkon 3,7 kW	98 356 625 80	547,83 €
WallBox, 5 m fixný kábel – 1 fáza – 32 A – nabíjací výkon 7,4 kW	98 551 536 80	685,85 €
eProWallBox MOVE, bez kábla – 1–3 fázy – 32 A – nabíjací výkon 22 kW	98 570 129 80	748,51 €
eProWallBox, bez kábla – 1–3 fázy – 32 A – nabíjací výkon 22 kW	98 561 083 80	1 284,75 €

Zariadenie vyžaduje odbornú montáž vyškoleným elektrikárom pre tento typ inštalácií.

NABÍJACIE KÁBLE

	kód	AKCIOVÁ CENA
Kábel režimu 2, typ EF, 1 fáza, 8 A, 6 metrov pre pripojenie do domácej zásuvky (230V)	98 505 251 80	349,97 €
Zosilnený kábel režimu 2, typ EF, 1 fáza, 14 A, 3,6 kW, 6 metrov pre pripojenie do domácej 230V zásuvky (plný výkon iba po pripojení do Green Up zásuvky)	98 500 243 80	395,30 €
Kábel režimu 3, 1 fáza, 7,4 kW, 32 A, 6 metrov pre pripojenie do nabíjacej stanice (domácej alebo verejnej)	98 446 811 80	350,43 €
Kábel režimu 3, 3 fázy, 11 kW, 3 x 16A, 6 metrov pre pripojenie do nabíjacej stanice (domácej alebo verejnej)	98 446 813 80	350,43 €
Kábel režimu 3, 3 fázy, 22 kW, 3 x 32A, 7 metrov pre pripojenie do nabíjacej stanice (domácej alebo verejnej)	98 446 814 80	398,04 €
Kábel režimu 2 – Univerzálny Súprava s nabíjacou jednotkou IC-CPD, max. 22 kW, konektor typu 2 pre vozidlo a 3 adaptéry pre pripojenie k elektrickej sieti (Typ 2+CEE16/3p+CEE7/7)	98 460 314 80	1 083,33 €
Taška na nabíjacie káble univerzálna	98 412 134 80	50,00 €

Ceny na zákazníka € bez DPH.

NOVÝ Ě-CITROËN JUMPER ŠASI / VALNÍK / SKLÁPAČ

TECHNICKÉ PARAMETRE

ELEKTROMOBILITA

Verzia	ŠASI				VALNÍK			
	35+		40+		35+		40+	
Nosnosť								
Dĺžka	L3	L4	L3	L4	L3	L4	L3	L4
Typ akumulátora	Lithium ion				Lithium ion			
Kapacita akumulátora	110 kWh				110 kWh			
Prevodovka	automatická s pevným prevodovým stupňom				automatická s pevným prevodovým stupňom			
Výkon motora (kW/k)	205 (280)	205 (280)	205 (280)	205 (280)	205 (280)	205 (280)	205 (280)	205 (280)
Točivý moment (Nm)	410	410	410	410	410	410	410	410
Maximálna rýchlosť v režime Eco / Normal / Power (km/h)	90 / 130 / 130	90 / 130 / 130	90 / 130 / 130	90 / 130 / 130	90 / 130 / 130	90 / 130 / 130	90	90
Nabíjanie striedavým prúdom AC – 11 kW	11:45	11:45	11:45	11:45	11:45	11:45	11:45	11:45
Nabíjanie jednosmerným DC 0 – 80 % (50 kW)	1:55	1:55	1:55	1:55	1:55	1:55	1:55	1:55
Nabíjanie jednosmerným DC 0 – 80 % (150 kW)	0:55	0:55	0:55	0:55	0:55	0:55	0:55	0:55

ELEKTROMOBILITA

Verzia	1S SKLÁPAČ	3S SKLÁPAČ
	40+	40+
Dĺžka	L3	L3
Typ akumulátora	Lithium ion	Lithium ion
Kapacita akumulátora	110 kWh	110 kWh
Prevodovka	automatická s pevným prevodovým stupňom	automatická s pevným prevodovým stupňom
Výkon motora (kW/k)	205 (280)	205 (280)
Točivý moment (Nm)	410	410
Maximálna rýchlosť v režime Eco / Normal / Power (km/h)	90	90
Nabíjanie striedavým prúdom AC – 11 kW	11:45	11:45
Nabíjanie jednosmerným DC 0 – 80 % (50 kW)	1:55	1:55
Nabíjanie jednosmerným DC 0 – 80 % (150 kW)	0:55	0:55

SPOTREBA*

Verzia	ŠASI				VALNÍK			
	35+		40+		35+		40+	
Dĺžka	L3	L4	L3	L4	L3	L4	L3	L4
Kombinovaný dojazd WLTP (km)	378	358	376	356	422	406	422	406
Kombinovaná spotreba WLTP (kWh/ 100 km)	26,6 – 42,6	26,6 – 42,6	26,6 – 38,2	26,6 – 38,2	36,6	36,6	30,7	30,7
Emisie CO ₂	0	0	0	0	0	0	0	0

SPOTREBA*

Verzia	1S SKLÁPAČ	3S SKLÁPAČ
	40+	40+
Dĺžka	L3	L3
Kombinovaný dojazd WLTP (km)	422	406
Kombinovaná spotreba WLTP (kWh/ 100 km)	30,8 – 32,6	30,8 – 32,6
Emisie CO ₂	0	0

* Doba nabíjania: meranie sa vykonáva na základe optimálnej teploty a podmienok batérie.
Ide o normovanú spotrebu, reálna sa môže líšiť v závislosti od charakteru jazdy.

Technické parametre, pre verzie s manuálnou 6-stupňovou prevodovkou, sú informatívne a môžu sa meniť v závislosti od výbavy a modelu. **ND**: údaje, ktoré v súčasnosti nie sú k dispozícii, sú v štádiu schvaľovania

[ROZMERY >](#)

NOVÝ Ě-CITROËN JUMPER ŠASI / VALNÍK / SKLÁPAČ

TECHNICKÉ PARAMETRE

ROZMERY (mm)

Verzia	ŠASI				VALNÍK			
	35+		40+		35+		40+	
Nosnosť								
Dĺžka	L3	L4	L3	L4	L3	L4	L3	L4
Celková dĺžka	5 943	6 308	5 943	6 308	6 328	6 693	6 328	6 693
Celková dĺžka s nadstavbou	7 383	7 383	7 383	7 383	-	-	-	-
Celková šírka bez / so zrkadlami	2 050 / 2 690	2 050 / 2 690	2 050 / 2 690	2 050 / 2 690	2 050 / 2 690	2 050 / 2 690	2 050 / 2 690	2 050 / 2 690
Celková šírka s nadstavbou	2 207	2 207	2 207	2 207	2 100	2 100	2 100	2 100
Celková šírka s nadstavbou + RX05	2 350	2 350	2 350	2 350	-	-	-	-
Celková výška	2 254	2 254	2 254	2 254	2 424	2 424	2 424	2 424
Rázvor	4 035	4 035	4 035	4 035	4 035	4 035	4 035	4 035
Rozchod vpredu	1 810	1 810	1 810	1 810	1 810	1 810	1 810	1 810
Rozchod vzadu	1 790	1 790	1 790	1 790	1 790	1 790	1 790	1 790
Previs vpredu	948	948	948	948	948	948	948	948
Previs vzadu	960	1 325	960	1 325	1 345	1 710	1 345	1 710

ROZMERY (mm)

Verzia	1S SKLÁPAČ	3S SKLÁPAČ
	40+	40+
Dĺžka	L3	L3
Celková dĺžka	6 173	6 170
Celková dĺžka s nadstavbou	-	-
Celková šírka bez / so zrkadlami	2 050 / 2 690	2 050 / 2 690
Celková šírka s nadstavbou	2 100	2 100
Celková šírka s nadstavbou + RX05	-	-
Celková výška	2 424	2 424
Rázvor	4 035	4 035
Rozchod vpredu	1 810	1 810
Rozchod vzadu	1 790	1 790
Previs vpredu	948	948
Previs vzadu	1 190	1 187

HMOTNOSTI (kg)

Verzia	ŠASI				VALNÍK			
	35+		40+		35+		40+	
Nosnosť								
Dĺžka	L3	L4	L3	L4	L3	L4	L3	L4
Prevádzková hmotnosť	2 480	2 495	2 480	2 495	2 720	2 755	2 720	2 755
Užitočná hmotnosť	1 020	1 005	1 770	1 755	780	745	1 530	1 495
Celková hmotnosť	3 500	3 500	4 250	4 250	3 500	3 500	4 250	4 250
Celková hmot. brzdeneho prívesu	2 400	2 400	2 400	2 400	2 400	2 400	2 400	2 400
Celková hmotnosť nebrzdeneho prívesu	750	750	750	750	750	750	750	750
Celková max. hmotnosť jazdnej súpravy	5 500	5 500	5 500	5 500	5 500	5 500	5 500	5 500

HMOTNOSTI (kg)

Verzia	1S SKLÁPAČ	3S SKLÁPAČ
	40+	40+
Dĺžka	L3	L3
Prevádzková hmotnosť	3 080	3 110
Užitočná hmotnosť	1 170	1 140
Celková hmotnosť	4 250	4 250
Celková hmot. brzdeneho prívesu	2 400	2 400
Celková hmotnosť nebrzdeneho prívesu	750	750
Celková max. hmotnosť jazdnej súpravy	5 500	5 500

* Technické parametre, pre verzie s manuálnou 6-stupňovou prevodovkou, sú informatívne a môžu sa meniť v závislosti od výbavy a modelu.

[POKRAČOVANIE >](#)

NOVÝ Ě-CITROËN JUMPER ŠASI / VALNÍK / SKLÁPAČ

TECHNICKÉ PARAMETRE / FARBY / POŤAHY

PNEUMATIKY

Verzia	ŠASI				VALNÍK			
Nosnosť	35+		40+		35+		40+	
Dĺžka	L3	L4	L3	L4	L3	L4	L3	L4
	215/75 R16C		225/75 R16C		215/75 R16C		225/75 R16C	

PNEUMATIKY

Verzia	1S SKLÁPAČ	3S SKLÁPAČ
Nosnosť	40+	40+
Dĺžka	L3	L3
	225/75 R16C	225/75 R16C

FARBY



BIELA ICY - PASTELOVÁ (PRP0)



SIVÁ EXPEDITION (4KP0)



SIVÁ TONNERE - PASTELOVÁ (2BP0)



SIVÁ IRON - METALICKÁ (ZWM0)



SIVÁ GRAPHITO - METALICKÁ (E9M0)



SIVÁ ARTENSE - METALICKÁ (F4M0)

POŤAHY



LÁTKOVÉ ČALÚNENIE ČIERNE CREPPE MEDIUM - BUFX



VINYLOVÉ ČALÚNENIE - TJFZ

* Technické parametre, pre verzie s automatickou 8-stupňovou prevodovkou, sú informatívne a môžu sa meniť v závislosti od výbavy a modelu.

[ROZMERY >](#)

NOVÝ Ě-CITROËN JUMPER ŠASI ROZMERY

JEDNODUCHÁ KABÍNA

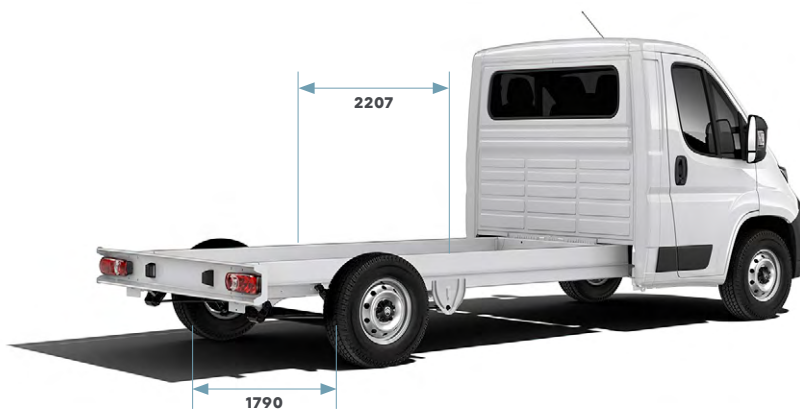
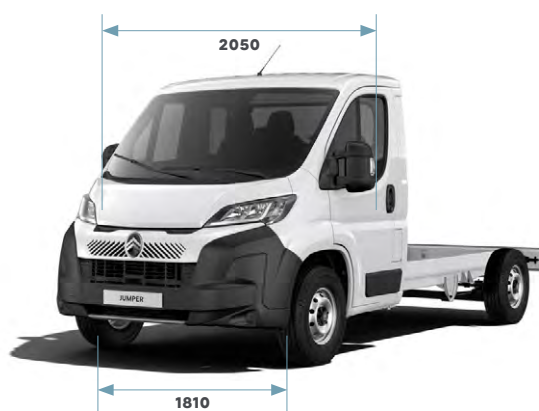
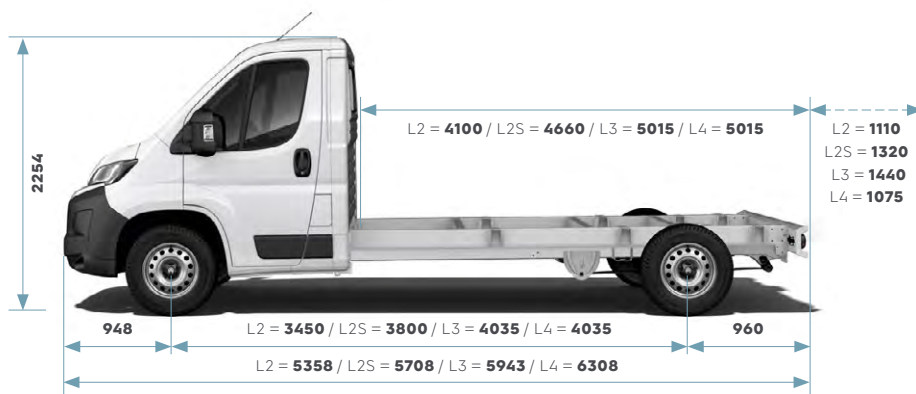

NOVÝ Ě-CITROËN JUMPER VALNÍK ROZMERY

VALNÍK

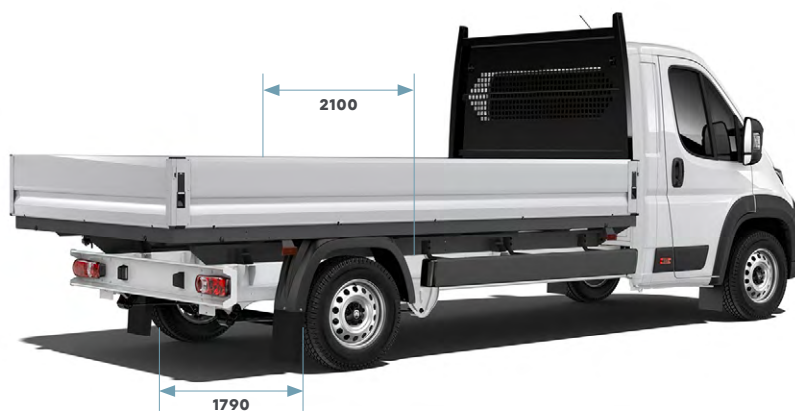

CITROËN Ě-JUMPER SKLÁPAČ PARAMETRE

JEDNODUCHÁ KABÍNA (v mm)



Viac informácií poskytnete autorizovaný predajca na vyžiadanie. Ďalšie informácie o vozidle nájdete na stránke www.citroen.sk, alebo sa obráťte na vášho najbližšieho predajcu CITROËN. Obrázok vozidla je ilustračný. **C Automobil Import, s. r. o.**, si vyhradzuje právo meniť výbavu a technické údaje vozidiel bez predchádzajúceho upozornenia. Technické údaje sa môžu mierne líšiť od uvádzaných hodnôt v závislosti od modelu a výbavy vozidla. C Automobil Import, s. r. o., Prievozská 4/C, 821 09 Bratislava, tel. +421 (0)2 53 48 39 00, fax +421 (0)2 53 48 39 80, www.citroen.sk.