

# CITROËN



## NOVÝ CITROËN JUMPER ŠASI

17. 3. 2025 — CENNÍK — VYBAVENIE — TECHNICKÉ PARAMETRE

**PRIVILEGE BONUS**  
**-1 000 €** <sup>(1)</sup>

**8 ROKOV**  
**ASISTENCIE** <sup>(2)</sup>

**5 ROKOV ZÁRUKY** <sup>(3)</sup>  
**ALEBO 200 000 km**

### JUMPER ŠASI — JEDNODUCHÁ KABÍNA — 35

Celková hmotnosť verzie	Verzia	BlueHDi 140 S&S		BlueHDi 140 S&S, EAT8		BlueHDi 180 S&S		BlueHDi 180 S&S, EAT8	
		Základná cena bez DPH	Akciová cena s PRIVILEGE BONUSOM bez DPH	Základná cena bez DPH	Akciová cena s PRIVILEGE BONUSOM bez DPH	Základná cena bez DPH	Akciová cena s PRIVILEGE BONUSOM bez DPH	Základná cena bez DPH	Akciová cena s PRIVILEGE BONUSOM bez DPH
<b>35</b>	L2	26 790 €	<b>23 650 €</b>	29 690 €	<b>26 310 €</b>	-	-	-	-
	L2S	27 190 €	<b>24 010 €</b>	30 090 €	<b>26 680 €</b>	-	-	-	-
	L3	27 490 €	<b>24 290 €</b>	30 390 €	<b>26 960 €</b>	-	-	-	-
	L4	27 790 €	<b>24 570 €</b>	30 690 €	<b>27 230 €</b>	29 290 €	<b>25 950 €</b>	32 190 €	<b>28 610 €</b>

### JUMPER ŠASI — JEDNODUCHÁ KABÍNA — 35+ / 40+

Celková hmotnosť verzie	Verzia	BlueHDi 140 S&S		BlueHDi 180 S&S		BlueHDi 180 S&S, EAT8	
		Základná cena bez DPH	Akciová cena s PRIVILEGE BONUSOM bez DPH	Základná cena bez DPH	Akciová cena s PRIVILEGE BONUSOM bez DPH	Základná cena bez DPH	Akciová cena s PRIVILEGE BONUSOM bez DPH
<b>35+</b>	L2	27 390 €	<b>24 200 €</b>	28 890 €	<b>25 580 €</b>	31 790 €	<b>28 250 €</b>
	L2S	27 790 €	<b>24 570 €</b>	29 290 €	<b>25 950 €</b>	32 190 €	<b>28 610 €</b>
	L3	28 090 €	<b>24 840 €</b>	29 590 €	<b>26 220 €</b>	32 490 €	<b>28 890 €</b>
	L4	28 390 €	<b>25 120 €</b>	29 890 €	<b>26 500 €</b>	32 790 €	<b>29 170 €</b>
<b>40+</b>	L3	29 090 €	<b>25 760 €</b>	30 590 €	<b>27 140 €</b>	33 490 €	<b>29 810 €</b>

Najnižšie ceny motorových vozidiel za posledných 30 dní vám poskytujeme v zmysle zákona č. 108/2024 Z.z. o ochrane spotrebiteľa a sú dostupné na internetovej stránke: <https://ziadosti.citroen.sk/subory/posledne-ceny.pdf>

**(1)** PRIVILEGE BONUS je v hodnote 1 000€ bez DPH. CITROËN PRIVILEGE BONUS je platný len v prípade financovania vozidla cez CITROËN FINANCIAL SERVICES. CITROËN FINANCIAL SERVICES je financovanie poskytované spoločnosťou ESSOX FINANCE, s. r. o. Ponuka financovania s využitím Privilege Bonusu Vám bude poskytnutá predajcom značky CITROËN. **(2)** Viac informácií o registrácii a všeobecných zmluvných podmienkach nájdete na [www.citroen.sk](http://www.citroen.sk). **(3)** Platí pre vozidlá objednané do 31. 3. 2025.

CENNÍK DVOJKABÍNA

ŠTANDARDNÁ VÝBAVA

VÝBAVA ZA PRÍPLATOK

PARAMETRE

# NOVÝ CITROËN JUMPER ŠASI CENNÍK

**PRIVILEGE BONUS**  
**-1 000 €** <sup>(1)</sup>

**8 ROKOV**  
**ASISTENECIE** <sup>(2)</sup>

**5 ROKOV ZÁRUKY** <sup>(3)</sup>  
**ALEBO 200 000 km**

## JUMPER ŠASI — DVOJKABÍNA — 35

Celková hmotnosť verzie	Verzia	BlueHDi 140 S&S		BlueHDi 140 S&S EAT8	
		Základná cena bez DPH	Akciová cena s PRIVILEGE BONUSOM bez DPH	Základná cena bez DPH	Akciová cena s PRIVILEGE BONUSOM bez DPH
<b>35</b>	<b>L2</b>	28 490 €	<b>25 210 €</b>	–	–
	<b>L3</b>	29 190 €	<b>25 850 €</b>	32 090 €	<b>28 520 €</b>

## JUMPER ŠASI — DVOJKABÍNA — 35+ / 40+

Celková hmotnosť verzie	Verzia	BlueHDi 140 S&S		BlueHDi 180 S&S		BlueHDi 180 S&S EAT8	
		Základná cena bez DPH	Akciová cena s PRIVILEGE BONUSOM bez DPH	Základná cena bez DPH	Akciová cena s PRIVILEGE BONUSOM bez DPH	Základná cena bez DPH	Akciová cena s PRIVILEGE BONUSOM bez DPH
<b>35+</b>	<b>L2</b>	29 090 €	<b>25 760 €</b>	–	–	–	–
	<b>L3</b>	29 790 €	<b>26 410 €</b>	–	–	34 190 €	<b>30 450 €</b>
	<b>L4</b>	30 090 €	<b>26 680 €</b>	31 590 €	<b>28 060 €</b>	34 490 €	<b>30 730 €</b>
<b>40+</b>	<b>L3</b>	–	–	32 290 €	<b>28 710 €</b>	35 190 €	<b>31 370 €</b>

## INTERIÉR



Najnižšie ceny motorových vozidiel za posledných 30 dní vám poskytujeme v zmysle zákona č. 108/2024 Z.z. o ochrane spotrebiteľa a sú dostupné na internetovej stránke: <https://ziadosti.citroen.sk/subory/posledne-ceny.pdf>

**(1)** PRIVILEGE BONUS je v hodnote 1 000€ bez DPH. CITROËN PRIVILEGE BONUS je platný len v prípade financovania vozidla cez CITROËN FINANCIAL SERVICES. CITROËN FINANCIAL SERVICES je financovanie poskytované spoločnosťou ESSOX FINANCE, s. r. o. Ponuka financovania s využitím Privilege Bonusu Vám bude poskytnutá predajcom značky CITROËN. **(2)** Viac informácií o registrácii a všeobecných zmluvných podmienkach nájdete na [www.citroen.sk](http://www.citroen.sk). **(3)** Platí pre vozidlá objednané do 31. 3. 2025.

Ďalšie informácie o vozidle nájdete na stránke [www.citroen.sk](http://www.citroen.sk), alebo sa obráťte na vášho najbližšieho predajcu CITROËN.

**C Automobil Import, s. r. o.**, si vyhradzuje právo meniť ceny a výbavu vozidiel bez predchádzajúceho upozornenia. Obrázok vozidla je ilustračný.

NA ÚVODNÚ STRANU

# NOVÝ CITROËN JUMPER ŠASI **ŠTANDARDNÁ VÝBAVA**

## ŠASI

### BEZPEČNOSŤ

- > ESP + ABS + AFU + ASR
- > Asistent rozjazdu do kopca (Hill Assist)
- > Airbag vodiča a spolujazdca
- > Aktívny asistent jazdy v jazdnom pruhu a varovanie pred neúmyselným opustením jazdného pruhu
- > Systém automatického núdzového brzdenia
- > Systém rozpoznania dopravného značenia (identifikácia najvyššej povolenej rýchlosti)
- > Automatické uzamknutie vozidla po rozjazde
- > Posilňovač riadenia
- > Imobilizér
- > Monitorovanie tlaku v pneumatikách
- > Príprava pre parkovacia kameru (kamera dodaná s vozidlom, inštalácia kamery u prestavbára)
- > Signalizácia nezapnutého bezpečnostného pásu vodiča

### SEADLÁ

- > Výškovo nastaviteľné sedadlo vodiča s laktovou a bedrovou opierkou
- > 2-miestna lavica spolujazdca (3 miesta na sedenie)
- > Látkové čalúnenie

### EXTERIÉR / DIZAJN

- > Predný nárazník nelakovaný – čierny plast

### KOMFORT

- > Elektrické ovládanie predných okien
- > Elektricky ovládané a vyhrievané vonkajšie spätné zrkadlá

- > Centrálne zamykanie s diaľkovým ovládaním
- > Odkladacia schránka pred spolujazdcom
- > Odkladacia polica pod strechou v kabíne (iba pre dvojkabínu a verzie 40+)
- > Palubný počítač
- > Manuálna klimatizácia
- > DAB audio systém s 5" farebným displejom a Bluetooth
- > Multifunkčný volant

### TECHNIKA

- > Zadné jednolamelové listové pruženie
- > Zosilnené zadné dvojlamelové pruženie (iba pre verzie 40+)
- > Digitálny tachograf (iba pre verzie 40+)
- > Tempomat s obmedzovačom rýchlosti
- > Halogénové svetlomety s denným svietením
- > Osvetlenie kabíny
- > Otáčkomer
- > Obmedzovač rýchlosti do 90km/h (iba pre verzie 40+)
- > Osovo nastaviteľný volant
- > Zásuvka 12V
- > Nádrž 90 l
- > 15" oceleové disky s pneumatikami 215/70 R15C pre verziu 35
- > 16" oceleové disky s pneumatikami 215/75 R16C pre verzie 35+ a 40+
- > Sada na opravu defektu
- > PACK PRESTAVBA :
  - Elektrická príprava pre prestavby
  - Zosilnený alternátor 220A
  - Zosilnená batéria 105Ah

## JEDNODUCHÁ KABÍNA



## DVOJKABÍNA



# NOVÝ CITROËN JUMPER ŠASI **VÝBAVA ZA PRÍPLATOK**

	kód opcie	ŠASI cena bez DPH
<b>BEZPEČNOSŤ</b>		
Predné bočné a hlavové airbagy (len s individuálnym sedadlom spolujazdca WM08, nedajú sa objednať a poťahom TJFZ a pre dvojkabínu) (len s balíkom PACK PREMIUM CAB : BUFX)	NF04	600 €
Traction PLUS : kontrola trakcie a asistent pre zjazd z kopca + celoročné pneumatiky	UF04	600 €
Obvodový alarm + superuzamykanie (Pack Bezpečnosť)	WC05	450 €
<b>KOMFORT</b>		
Odkladacia polica nad čelným sklom (v sériovej výbave pre dvojkabínu a verzie 40+)	JO01	120 €
Digitálny tachograf (pre 40+ v sériovej výbave) viaže JO01	HC09	830 €
<b>SEDADLÁ</b>		
Samostatné sedadlo spolujazdca výškovo nastaviteľné s laktovou a bedrovou opierkou a nastaviteľným sklonom operadla + sedadlo vodiča s laktovou a bedrovou opierkou	WM08	120 €
„Eat&Work“ dvojmiestne sedadlo spolujazdca (lavica pre spolujazdcov s laktovou opierkou, praktický stolík s držiakmi na nápoje integrovaný do stredného sedadla), (len s balíkom PACK PREMIUM CAB : BUFX)	WM21	230 €
Vinylové čalúnenie (nie s RH16, NF04, WM08, KG12)	TJFZ	120 €
<b>DVERE</b>		
2x kľúč na diaľkové ovládanie	JA17	80 €
3-tlačidlový kľúč od vozidla	CY10	80 €
<b>AUDIO</b>		
DAB anténa autorádia integrovaná do zrkadla spolujazdca	AT22	230 €
7" rádio s AndroidAuto a Apple carPlay + 2x USB	ZJC8	600 €
<b>EXTRA VÝBAVA</b>		
Rozšírené zrkadlá – 2 350 mm	RX05	150 €
Predpríprava na ťažné zariadenie	AQ11	300 €
Fixné ťažné zariadenie	AQ03	830 €
Ťažné zariadenie so zabezpečením ťažnej gule	AQ10	830 €
Zosilnené zadné dvojjamelové pruženie (v sérii pre 40+)	SE08	150 €
Extra zosilnené zadné dvojjamelové pruženie so stabilizátorom	SE16	380 €
<b>PACKETY</b>		
<b>PACK VIDITEĽNOSŤ :</b>		
> Svetelný a dažďový senzor + asistent diaľkových svetiel (NB08)	J6MU	300 €
> Predné svetlomety do hmly s prísvecovaním do zákrut (PR03)		
<b>PACK VIDITEĽNOSŤ PLUS :</b>		
> FULL LED predné svetlomety s LED denným svietením (LA05)	J6MV	830 €
> Svetelný a dažďový senzor (NB08)		
> Predné svetlomety do hmly s prísvecovaním do zákrut (PR03)		
<b>PACK VIDITEĽNOSŤ PLUS N2 :</b>		
> FULL LED predné svetlomety s LED denným svietením (LA05)	J6MW	750 €
> Svetelný a dažďový senzor + asistent diaľkových svetiel (NB08)		
<b>PACK WORKSITE LIGHT :</b>		
> Traction PLUS – kontrola trakcie a asistent pre zjazd z kopca (UF04)		
> Celoročné pneumatiky 15" (MI32)		
> Plnohodnotná rezerva a zdvihák (RS03+ TD01)	J6LH	750 €
> Zosilnené zadné dvojjamelové pruženie (SE08) (len pre verzie 35)		
<b>PACK WORKSITE HEAVY :</b>		
> Traction PLUS – kontrola trakcie a asistent pre zjazd z kopca (UF04)		
> Celoročné pneumatiky M+S (MI32)		
> Plnohodnotná rezerva a zdvihák (RS03 + TD01)	J6LJ	1 000 €
> Zosilnené zadné dvojjamelové pruženie (SE08)		
> Predné lemy blatníkov (len pre verzie 35+ a 40+, nedostupné pre dvojkabínu)		
<b>PACK HANDSFREE + 230V ZÁSUVKA :</b>		
> Bezklúčový prístup a štartovanie (YD01)		
> Elektronická parkovacia brzda (FH05)	J6LR	680 €
> 230V zásuvka (ES11) (len s balíkom PACK PREMIUM CAB : BUFX)		

• v sérii / – nie je k dispozícii

Ceny sú uvedené bez DPH. Pre viac informácií kliknite na [www.citroen.sk](http://www.citroen.sk)

**POKRAČOVANIE >**

# NOVÝ CITROËN JUMPER ŠASI **VÝBAVA ZA PRÍPLATOK**

	kód opcie	ŠASI cena bez DPH
<b>PACK HANDSFREE + ODKLADACIA SCHRÁNKA :</b>		
> Bezklúčový prístup a štartovanie (YD01) > Elektrická parkovacia brzda (FH05) > Centrálna schránka (ME00) <i>(len s balíkom PACK PREMIUM CAB : BUFX)</i>	J6LT	<b>600 €</b>
<b>PACK PREMIUM CAB :</b>		
> Ochranný kryt pod prednými sedadlami (FO01) > Chromované výduchy ventilácie (KL11) > Uložný priestor pod sedadlom vodiča (GF01) > Kožený volant (VH04)	BUFX	<b>230 €</b>
<b>PACK PREMIUM CAB SUSPENSION :</b>		
> Odpružené sedadlo vodiča (RH16) > Elektronická parkovacia brzda (FH05) <i>(len s balíkom PACK PREMIUM CAB : BUFX)</i>	RH16	<b>530 €</b>
<b>PACK TECHNO EU :</b>		
> Navigácia s 10" farebným displejom, Bluetooth, DAB, Mirror Screen (Android Auto / Apple carPlay), 2x USB pre nabíjanie (ZJB5) > Automatická klimatizácia (RE07) > Connect Services	ZJB5	<b>1 950 €</b>
<b>PACK TECHNO PLUS EU :</b>		
> PACK TECHNO EU (ZJB5) > Bezdrôtové nabíjanie (E301) > 7" farebný displej pre prístrojový panel (GMBD)	J6MA	<b>2 180 €</b>
<b>PACK CITY :</b>		
> Digitálne vnútorné spätné zrkadlo (N201) > Elektricky sklápatelné a vyhrievané vonkajšie spätné zrkadlá (HU02)	J6LX	<b>750 €</b>
<b>PACK EASY DRIVING :</b>		
> PACK VIDITEĽNOSŤ (J6MU) > adaptívny tempomat od rýchlosti 30km/h (RG35)	J6VK	<b>600 €</b>
<b>PACK EASY DRIVING LED :</b>		
> PACK VIDITEĽNOSŤ PLUS (J6MV) > adaptívny tempomat od rýchlosti 30km/h (RG35)	J6VL	<b>1 130 €</b>
<b>PACK STYLE VIDITEĽNOSŤ :</b>		
> PACK VIDITEĽNOSŤ PLUS (J6MV) > predný nárazník vo farbe karosérie (UXAC) > stredná časť predného nárazníka v prevedení BLACK (UXAC) > 16" zliatinové kolesá Diamond BLACK (ZIAX/ZIBB)	J6VU / J6VV	<b>1 650 €</b>
<b>PACK TECHNO PREMIUM CAB VISIBILITY PLUS :</b>		
> PACK VIDITEĽNOSŤ PLUS (J6MV) > PACK TECHNO EU (ZJB5) <i>(len s balíkom PACK PREMIUM CAB : BUFX a nedostupné pre verzie dvojkabína 35+)</i>	J6XK	<b>2 850 €</b>
<b>PACK WINTER :</b>		
> Vyhrievané sedadlo vodiča (NA03) > Vyhrievané čelné sklo (LW02) > Nezávislé teplovodné kúrenie Webasto (XY01) > Bezklúčový prístup a štartovanie (YD01) > Centrálna schránka (ME00) > Elektrická parkovacia brzda (FH05) <i>(len s balíkom PACK PREMIUM CAB : BUFX)</i>	KG12	<b>2 030 €</b>
<b>EXTERIÉR</b>		
Biela pastelová farba karosérie	PRP0	•
Metalická farba karosérie	OMM0	<b>1 000 €</b>
Pastelová farba karosérie Thunder Grey	2BP0	<b>450 €</b>
Pastelová farba karosérie Expedition Grey	4KP0	<b>450 €</b>
Špeciálna farba – dostupnosť si overte u svojho predajcu	OME0	<b>1 280 €</b>
<b>PNEUMATIKY / DISKY</b>		
Zosilnené pneumatiky 225/75 R16 <i>(len pre verzie 35+)</i>	MI30	<b>300 €</b>
Celoročné pneumatiky	MI32	<b>300 €</b>
Celoplošné okrasné kryty kolies 15"	ZIAT	<b>150 €</b>
Celoplošné okrasné kryty kolies 16"	ZIAV	<b>120 €</b>
Plnohodnotné rezervné oceľové koleso, zdvihák	RS03	<b>230 €</b>
<b>SERVISNÉ KONTRAKTY</b>		
Predĺžená zmluvná záruka 36 mesiacov / 40 000 km		<b>360 €</b>
Pravidelné prehliadky + predĺžená záruka 36 mesiacov / 40 000 km		<b>700 €</b>
Servisná zmluva 36 mesiacov / 40 000 km		<b>950 €</b>

• v sérii / - nie je k dispozícii

Ceny sú uvedené bez DPH. Pre viac informácií kliknite na [www.citroen.sk](http://www.citroen.sk)

**NA ÚVODNÚ STRANU**

# NOVÝ CITROËN JUMPER ŠASI — JEDNODUCHÁ KABÍNA

## TECHNICKÉ PARAMETRE MT6\*

### ZÁKLADNÉ TECHNICKÉ PARAMETRE

MOTOR	2.2 l BlueHDi FAP 120 k S&S MT6	2.2 l BlueHDi FAP 140 k S&S MT6	2.2 l BlueHDi FAP 180 k S&S MT6
Emisná norma	Euro 6	Euro 6	Euro 6
Prevodovka	6-st. manuálna	6-st. manuálna	6-st. manuálna
Zdvihový objem (cm <sup>3</sup> )	2 184	2 184	2 184
Výkon kW (k) pri otáčkach (l/min)	88 (120) / 3 500	103 (140) / 3 500	132 (180) / 3 500
Krútiaci moment (Nm) pri otáčkach (l/min)	320 / 1 400 – 2 500	350 / 1 400 – 2 500	380 / 1 500 – 3 000
Maximálna rýchlosť (km/h)	148	156	161 – 170
Stop & Start systém s funkciou ECO	•	•	•
Poháňaná náprava		Predná	
Typ paliva		Nafta pre motorové vozidlá (Špecifikácia EN 590)	
Objem palivovej nádrže / Adblue (l)	90 / 19	90 / 19	90 / 19

### SPOTREBA / EMISIE

CELKOVÁ HMOTNOSŤ VERZIE					35			
Verzia	L2	L2	L2S	L2S	L3	L3	L4	L4
Výkon motora	120 k	180 k	120 k	140 k	120 k	140 k	140 k	180 k
<b>Spotreba (l/100 km)</b>								
WLTP – kombinovaná premávka	10,8 – 11,6	10,8 – 12,1	10,8 – 11,6	10,8 – 12,1	10,8 – 11,6	10,8 – 12,1	10,8 – 12,1	11 – 12,9
<b>Emisie CO<sub>2</sub> (g/km)</b>								
WLTP	284 – 305	289 – 335	284 – 305	289 – 335	284 – 305	289 – 335	282 – 317	289 – 335

CELKOVÁ HMOTNOSŤ VERZIE					35+			
Verzia	L2	L2	L2S	L2S	L3	L3	L4	L4
Výkon motora	140 k	180 k	140 k	180 k	140 k	180 k	140 k	180 k
<b>Spotreba (l/100 km)</b>								
WLTP – kombinovaná premávka	10,8 – 11,9	11 – 12,8	10,8 – 11,9	11 – 12,8	10,8 – 11,9	11 – 12,8	10,8 – 11,9	11 – 12,8
<b>Emisie CO<sub>2</sub> (g/km)</b>								
WLTP	282 – 312	289 – 35	282 – 312	289 – 35	282 – 312	289 – 35	282 – 312	289 – 35

CELKOVÁ HMOTNOSŤ VERZIE		40+	
Verzia	L3	L3	
Výkon motora	140 k	180 k	
<b>Spotreba (l/100 km)</b>			
WLTP – kombinovaná premávka	10,8	11,0	
<b>Emisie CO<sub>2</sub> (g/km)</b>			
WLTP	282	289	

### ROZMERY (v mm)

CELKOVÁ HMOTNOSŤ VERZIE					35			
Verzia	L2	L2	L2S	L2S	L3	L3	L4	L4
Výkon motora	120 k	140 k	120 k	140 k	120 k	140 k	140 k	180 k
Celková dĺžka	5 358	5 358	5 708	5 708	5 943	5 943	6 308	6 308
Celková šírka bez spätných zrkadiel	2 050	2 050	2 050	2 050	2 050	2 050	2 050	2 050
Celková výška	2 254	2 254	2 254	2 254	2 254	2 254	2 254	2 254
Rázvor	3 450	3 450	3 800	3 800	4 035	4 035	4 035	4 035
Rozchod vpredu	1 810	1 810	1 810	1 810	1 810	1 810	1 810	1 810
Rozchod vzadu	1 790	1 790	1 790	1 790	1 790	1 790	1 790	1 790
Previs vpredu	948	948	948	948	948	948	948	948
Previs vzadu	960	960	960	960	960	960	960	960
Dĺžka nadstavby za kabínov max.	4 100	4 100	4 660	4 660	5 015	5 015	5 015	5 015
Dĺžka nadstavby za previsom max.	1 110	1 110	1 320	1 320	1 440	1 440	1 075	1 075
Šírka nadstavby maximálna	2 207	2 207	2 207	2 207	2 207	2 207	2 207	2 207
Šírka nadstavby max. + RX05	2 350	2 350	2 350	2 350	2 350	2 350	2 350	2 350

\* Technické parametre, pre verzie s manuálnou 6-stupňovou prevodovkou, sú informatívne a môžu sa meniť v závislosti od výbavy a modelu.

**POKRAČOVANIE >**

# NOVÝ CITROËN JUMPER ŠASI — JEDNODUCHÁ KABÍNA

## TECHNICKÉ PARAMETRE MT6\*

### ROZMERY (v mm)

CELKOVÁ HMOTNOSŤ VERZIE				35+				
Verzia	L2	L2	L2S	L2S	L3	L3	L4	L4
Výkon motora	140 k	180 k	140 k	180 k	140 k	180 k	140 k	180 k
Celková dĺžka	5 358	5 358	5 708	5 708	5 943	5 943	6 308	6 308
Celková šírka bez spätných zrkadiel	2 050	2 050	2 050	2 050	2 050	2 050	2 050	2 050
Celková výška	2 254	2 254	2 254	2 254	2 254	2 254	2 254	2 254
Rázvor	3 450	3 450	3 800	3 800	4 035	4 035	4 035	4 035
Rozchod vpredu	1 810	1 810	1 810	1 810	1 810	1 810	1 810	1 810
Rozchod vzadu	1 790	1 790	1 790	1 790	1 790	1 790	1 790	1 790
Previs vpredu	948	948	948	948	948	948	948	948
Previs vzadu	960	960	960	960	960	960	960	960
Dĺžka nadstavby za kabínov max.	4 100	4 100	4 660	4 660	5 015	5 015	5 015	5 015
Dĺžka nadstavby za previsom max.	1 110	1 110	1 320	1 320	1 440	1 440	1 075	1 075
Šírka nadstavby maximálna	2 207	2 207	2 207	2 207	2 207	2 207	2 207	2 207
Šírka nadstavby max. + RX05	2 350	2 350	2 350	2 350	2 350	2 350	2 350	2 350

CELKOVÁ HMOTNOSŤ VERZIE		40+	
Verzia	L3	L3	
Výkon motora	140 k	180 k	
Celková dĺžka	5 943	5 943	
Celková šírka bez spätných zrkadiel	2 050	2 050	
Celková výška	2 254	2 254	
Rázvor	4 035	4 035	
Rozchod vpredu	1 810	1 810	
Rozchod vzadu	1 790	1 790	
Previs vpredu	948	948	
Previs vzadu	960	960	
Dĺžka nadstavby za kabínov max.	5 015	5 015	
Dĺžka nadstavby za previsom max.	1440	1440	
Šírka nadstavby maximálna	2 207	2 207	
Šírka nadstavby max. + RX05	2 350	2 350	

### HMOTNOSTI (v kg)

CELKOVÁ HMOTNOSŤ VERZIE				35				
Verzia	L2	L2	L2S	L2S	L3	L3	L4	L4
Výkon motora	120 k	140 k	120 k	140 k	120 k	140 k	140 k	180 k
Prevádzková hmotnosť	1 765	1 765	1 775	1 775	1 785	1 785	1 800	1 805
Užitočná hmotnosť	1 235	1 745	1 725	1 725	1 715	1 715	1 700	1 695
Celková hmotnosť	3 000	3 500	3 500	3 500	3 500	3 500	3 500	3 500
Celková hmot. nebrzdneného prívesu	750	750	750	750	750	750	750	750
Celková hmot. brzdeného prívesu	2 500	2 500	2 500	2 500	2 500	2 500	2 500	2 500
Celková hmotnosť jazdnej súpravy	6 000	6 000	6 000	6 000	6 000	6 000	6 000	6 000

CELKOVÁ HMOTNOSŤ VERZIE				35+				
Verzia	L2	L2	L2S	L2S	L3	L3	L4	L4
Výkon motora	140 k	180 k	140 k	180 k	140 k	180 k	140 k	180 k
Prevádzková hmotnosť	1 805	1 810	1 815	1 820	1 825	1 830	1 840	1 845
Užitočná hmotnosť	1 695	1 690	1 685	1 680	1 675	1 670	1 660	1 655
Celková hmotnosť	3 500	3 500	3 500	3 500	3 500	3 500	3 500	3 500
Celková hmot. nebrzdneného prívesu	750	750	750	750	750	750	750	750
Celková hmot. brzdeného prívesu	3 000	3 000	3 000	3 000	3 000	3 000	3 000	3 000
Celková hmotnosť jazdnej súpravy	6 000	6 500	6 500	6 500	6 000	6 000	6 500	6 500

\* Technické parametre, pre verzie s manuálnou 6-stupňovou prevodovkou, sú informatívne a môžu sa meniť v závislosti od výbavy a modelu.

ŠASI DVOJKABÍNA >



# NOVÝ CITROËN JUMPER ŠASI — JEDNODUCHÁ KABÍNA

## TECHNICKÉ PARAMETRE MT6\*

### HMOTNOSTI (v kg)

CELKOVÁ HMOTNOSŤ VERZIE	40+	
Verzia	<b>L3</b>	<b>L3</b>
Výkon motora	<b>140 k</b>	<b>180 k</b>
Prevádzková hmotnosť	1 825	1 830
Užitočná hmotnosť	2 425	2 420
Celková hmotnosť	4 250	4 250
Celková hmot. nebrzdneného prívesu	750	750
Celková hmot. brzdeného prívesu	2 250	2 250
Celková hmotnosť jazdnej súpravy	6 500	6 500

### PNEUMATIKY

CELKOVÁ HMOTNOSŤ VERZIE	PNEUMATIKA
<b>35</b>	215/70 R15C
<b>35+</b>	215/75 R16C
<b>40+</b>	225/75 R16C

# CITROËN JUMPER ŠASI — DVOJKABÍNA

## TECHNICKÉ PARAMETRE MT6\*

### SPOTREBA / EMISIE

CELKOVÁ HMOTNOSŤ VERZIE	35		35+			40+	
Verzia	<b>L2</b>	<b>L3</b>	<b>L2</b>	<b>L3</b>	<b>L4</b>	<b>L4</b>	<b>L3</b>
Výkon motora	<b>140 k</b>	<b>140 k</b>	<b>140 k</b>	<b>140 k</b>	<b>180 k</b>	<b>180 k</b>	<b>180 k</b>
<b>Spotreba (l/100km)</b>							
WLTP – kombinovaná premávka	10,8 - 12,1	10,8 - 12,1	10,8 - 11,9	10,8 - 11,9	10,8 - 11,9	11 - 12,80	ND
<b>Emisie CO<sub>2</sub> (g/km)</b>							
WLTP	282 - 317	282 - 317	282 - 312	282 - 312	282 - 312	289 - 35	ND

### ROZMERY (v mm)

CELKOVÁ HMOTNOSŤ VERZIE	35		35+				40+
Verzia	<b>L2</b>	<b>L3</b>	<b>L2</b>	<b>L3</b>	<b>L3</b>	<b>L4</b>	<b>L3</b>
Výkon motora	<b>140 k</b>	<b>140 k</b>	<b>140 k</b>	<b>140 k</b>	<b>180 k</b>	<b>180 k</b>	<b>180 k</b>
Celková dĺžka	5 358	5 943	5 358	5 943	5 943	6 308	5 943
Celková šírka bez spätných zrkadiel	2 050	2 050	2 050	2 050	2 050	2 050	2 050
Celková výška	2 254	2 254	2 254	2 254	2 254	2 254	2 254
Rázvor	3 450	4 035	3 450	4 035	4 035	4 035	4 035
Rozchod vpredú	1 810	1 810	1 810	1 810	1 810	1 810	1 810
Rozchod vzadu	1 790	1 790	1 790	1 790	1 790	1 790	1 790
Previs vpredú	948	948	948	948	948	948	948
Previs vzadu	960	960	960	960	960	960	960
Dĺžka nadstavby za kabínov max.	3 229	4 144	3 229	4 144	4 144	4 144	4 144
Dĺžka nadstavby za previsom max.	1 110	1 440	1 110	1 440	1 440	1 075	1 440
Šírka nadstavby maximálna	2 207	2 207	2 207	2 207	2 207	2 207	2 207
Šírka nadstavby max. + RX05	2 350	2 350	2 350	2 350	2 350	2 350	2 350

### HMOTNOSTI (v kg)

CELKOVÁ HMOTNOSŤ VERZIE	35		35+				40+
Verzia	<b>L2</b>	<b>L3</b>	<b>L2</b>	<b>L3</b>	<b>L4</b>	<b>L4</b>	<b>L4</b>
Výkon motora	<b>140 k</b>	<b>140 k</b>	<b>140 k</b>	<b>140 k</b>	<b>140 k</b>	<b>180 k</b>	<b>180 k</b>
Prevádzková hmotnosť	1 970	2 000	2 010	2 040	2 060	2 065	2 045
Užitočná hmotnosť	1 530	1 500	1 490	1 460	2 190	2 185	1 455
Celková hmotnosť	3 500	3 500	3 500	3 500	4 250	4 250	3 500
Celková hmot. nebrzdneného prívesu	750	750	750	750	750	750	750
Celková hmot. brzdeného prívesu	2 500	2 500	3 000	3 000	3 000	3 000	3 000
Celková hmotnosť jazdnej súpravy	6 000	6 000	6 000	6 000	6 500	6 500	6 000

\* Technické parametre, pre verzie s manuálnou 6-stupňovou prevodovkou, sú informatívne a môžu sa meniť v závislosti od výbavy a modelu.

ŠASI EAT8 >



# NOVÝ CITROËN JUMPER ŠASI — JEDNODUCHÁ KABÍNA

## TECHNICKÉ PARAMETRE EAT8\*

### ZÁKLADNÉ TECHNICKÉ PARAMETRE

MOTOR	2.2 l BlueHDi FAP 140k S&S EAT8	2.2 l BlueHDi FAP 180k S&S EAT8
Emisná norma	Euro 6	Euro 6
Prevodovka	automatická 8-stupňová	automatická 8-stupňová
Zdvihový objem (cm <sup>3</sup> )	2 184	2 184
Výkon kW (k) pri otáčkach (1/min)	103 (140) / 3 500	132 (180) / 3 500
Krútiaci moment (Nm) pri otáčkach (1/min)	380 / 1 400 – 2 250	450 / 1 500 – 1 750
Maximálna rýchlosť (km/h)	155	161 – 169
Stop & Start systém s funkciou ECO	•	•
Poháňaná náprava		Predná
Typ paliva	Nafta pre motorové vozidlá (špecifikácia EN 590)	
Príprava zmesi	Common Rail vstrekovanie, turbo s variabilnou geometriou lopatiek a medzichladičom	
Objem palivovej nádrže / Adblue (l)	90 / 19	90 / 19

### SPOTREBA / EMISIE

CELKOVÁ HMOTNOSŤ VERZIE	35			
Verzia	L2	L2S	L4	L4
Výkon motora	140 k	140 k	140 k	180 k
<b>Spotreba (l/100 km)</b>				
WLTP – kombinovaná premávka	11,5 – 12,7	11,5 – 12,7	11,5 – 12,7	11,6 – 13,2
<b>Emisie CO<sub>2</sub> (g/km)</b>				
WLTP	303 – 332	303 – 332	303 – 332	305 – 347

CELKOVÁ HMOTNOSŤ VERZIE	35+					40+	
Verzia	L2	L2S	L3	L3	L4	L2	L3
Výkon motora	180 k	180 k	140 k	180 k	180 k	180 k	180 k
<b>Spotreba (l/100 km)</b>							
WLTP – kombinovaná premávka	11,6 – 13,2	11,6 – 13,2	11,5 – 12,7	11,6 – 13,2	11,6 – 13,2	11,6	11,6
<b>Emisie CO<sub>2</sub> (g/km)</b>							
WLTP	305 – 347	305 – 347	303 – 332	305 – 347	305 – 347	305	305

### ROZMERY (v mm)

CELKOVÁ HMOTNOSŤ VERZIE	35			
Verzia	L2	L2S	L4	L4
Výkon motora	140 k	140 k	140 k	180 k
Celková dĺžka	5 358	5 708	6 308	6 308
Celková šírka bez spätných zrkadiel	2 050	2 050	2 050	2 050
Celková výška	2 254	2 254	2 254	2 254
Rázvor	3 450	3 800	4 035	4 035
Rozchod vpredu	1 810	1 810	1 810	1 810
Rozchod vzadu	1 790	1 790	1 790	1 790
Previs vpredu	948	948	948	948
Previs vzadu	960	960	960	960
Dĺžka nadstavby za kabínov max.	4 100	4 660	5 015	5 015
Dĺžka nadstavby za previsom max.	1 110	1 320	1 075	1 075
Šírka nadstavby maximálna	2 207	2 207	2 207	2 207
Šírka nadstavby max. + RX05	2 350	2 350	2 350	2 350

\* Technické parametre, pre verzie s automatickou 8-stupňovou prevodovkou, sú informatívne a môžu sa meniť v závislosti od výbavy a modelu.

**POKRAČOVANIE >**

# NOVÝ CITROËN JUMPER ŠASI — JEDNODUCHÁ KABÍNA

## TECHNICKÉ PARAMETRE EAT8\*

### ROZMERY (v mm)

Verzia	CELKOVÁ HMOTNOSŤ VERZIE					40+	
	L2	L2S	L3	L3	L4	L2	L3
Výkon motora	180 k	180 k	140 k	180 k	180 k	180 k	180 k
Celková dĺžka	5 358	5 708	5 943	5 943	6 308	5 358	5 943
Celková šírka bez spätných zrkadiel	2 050	2 050	2 050	2 050	2 050	2 050	2 050
Celková výška	2 254	2 254	2 254	2 254	2 254	2 254	2 254
Rázvor	3 450	3 800	4 035	4 035	4 035	3 450	4 035
Rozchod vpredú	1 810	1 810	1 810	1 810	1 810	1 810	1 810
Rozchod vzadu	1 790	1 790	1 790	1 790	1 790	1 790	1 790
Previs vpredú	948	948	948	948	948	948	948
Previs vzadu	960	960	960	960	960	960	960
Dĺžka nadstavby za kabínov max.	4 100	4 660	5 015	5 015	5 015	4 100	5 015
Dĺžka nadstavby za previsom max.	1 110	1 320	1 440	1 440	1 075	1 110	140+
Šírka nadstavby maximálna	2 207	2 207	2 207	2 207	2 207	2 207	2 207
Šírka nadstavby max. + RX05	2 350	2 350	2 350	2 350	2 350	2 350	2 350

### HMOTNOSTI (v kg)

Verzia	CELKOVÁ HMOTNOSŤ VERZIE			
	L2	L2S	L4	L4
Výkon motora	140 k	140 k	140 k	180 k
Prevádzková hmotnosť	1 825	1 835	1 860	1 860
Užitočná hmotnosť	1 745	1 665	1 640	1 640
Celková hmotnosť	3 500	3 500	3 500	3 500
Celková hmotnosť nebrzdneného prívesu	750	750	750	750
Celková hmotnosť brzdeného prívesu	2 500	2 500	2 500	2 500
Celková hmotnosť jazdnej súpravy	6 000	6 000	6 000	6 000

Verzia	CELKOVÁ HMOTNOSŤ VERZIE					40+	
	L2	L2S	L3	L3	L4	L2	L3
Výkon motora	180 k	180 k	140 k	180 k	180 k	180 k	180 k
Prevádzková hmotnosť	1 825	1 835	1 845	1 845	1 860	1 825	1 845
Užitočná hmotnosť	1 675	1 665	1 655	1 655	1 640	2 425	2 405
Celková hmotnosť	3 500	3 500	3 500	3 500	3 500	4 250	4 250
Celková hmotnosť nebrzdneného prívesu	750	750	750	750	750	750	750
Celková hmotnosť brzdeného prívesu	3 000	3 000	2 500	3 000	3 000	2 250	2 250
Celková hmotnosť jazdnej súpravy	6 000	6 000	6 000	6 000	6 000	6 500	6 500

# CITROËN JUMPER ŠASI — DVOJKABÍNA

## TECHNICKÉ PARAMETRE EAT8\*

### SPOTREBA / EMISIE

Verzia	CELKOVÁ HMOTNOSŤ VERZIE			
	35	35+	40+	40+
Výkon motora	L3	L3	L4	L3
Výkon motora	140 k	180 k	180 k	180 k
<b>Spotreba (l/100 km)</b>				
WLTP – kombinovaná premávka	11,50 – 12,70	11,6 – 13,2	11,6 – 13,2	ND
<b>Emisie CO<sub>2</sub> (g/km)</b>				
WLTP	303 – 332	305 – 347	305 – 347	ND

\*Technické parametre, pre verzie s automatickou 8-stupňovou prevodovkou, sú informatívne a môžu sa meniť v závislosti od výbavy a modelu.  
**ND:** nedostupné.

ŠASI DVOJKABÍNA EAT8 >

# NOVÝ CITROËN JUMPER ŠASI — DVOJKABÍNA

## TECHNICKÉ PARAMETRE EAT8\*

### ROZMERY (v mm)

CELKOVÁ HMOTNOSŤ VERZIE	35	35+		40+
Verzia	<b>L3</b>	<b>L3</b>	<b>L4</b>	<b>L3</b>
Výkon motora	<b>140 k</b>	<b>180 k</b>	<b>180 k</b>	<b>180 k</b>
Celková dĺžka	5 943	5 943	6 308	5 943
Celková šírka bez spätných zrkadiel	2 050	2 050	2 050	2 050
Celková výška	2 254	2 254	2 254	2 254
Rázvor	4 035	4 035	4 035	4 035
Rozchod vpredu	1 810	1 810	1 810	1 810
Rozchod vzadu	1 790	1 790	1 790	1 790
Previs vpredu	948	948	948	948
Previs vzadu	960	960	960	960
Dĺžka nadstavby za kabínov max.	4 144	4 144	4 144	4 144
Dĺžka nadstavby za previsom max.	140+	140+	1 075	140+
Šírka nadstavby maximálna	2 207	2 207	2 207	2 207
Šírka nadstavby max. + RX05	2 350	2 350	2 350	2 350

### HMOTNOSTI (v kg)

CELKOVÁ HMOTNOSŤ VERZIE	35	35+		40+
Verzia	<b>L3</b>	<b>L3</b>	<b>L4</b>	<b>L3</b>
Výkon motora	<b>140 k</b>	<b>180 k</b>	<b>180 k</b>	<b>180 k</b>
Prevádzková hmotnosť	2 060	2 060	2 080	2 060
Užitočná hmotnosť	140+	140+	1 460	2 190
Celková hmotnosť	3 500	3 500	3 500	4 250
Celková hmot. nebrzdeného prívesu	750	750	750	750
Celková hmot. brzdeného prívesu	2 500	3 000	3 000	2 250
Celková hmotnosť jazdnej súpravy	6 000	6 000	6 000	6 500

### PNEUMATIKY

CELKOVÁ HMOTNOSŤ VERZIE	PNEUMATIKA
<b>35</b>	215/70 R15C
<b>35+</b>	215/75 R16C
<b>40+</b>	225/75 R16C

\* Technické parametre, pre verzie s automatickou 8-stupňovou prevodovkou, sú informatívne a môžu sa meniť v závislosti od výbavy a modelu.  
ND: nedostupné.

# NOVÝ CITROËN JUMPER ŠASI **ROZMERY**

## JEDNODUCHÁ KABÍNA

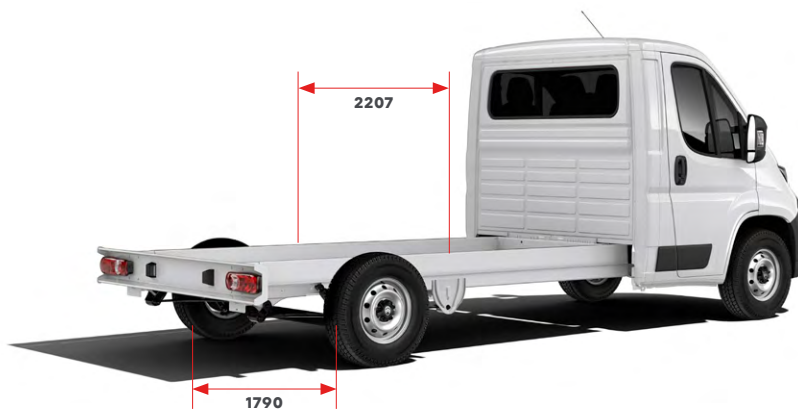
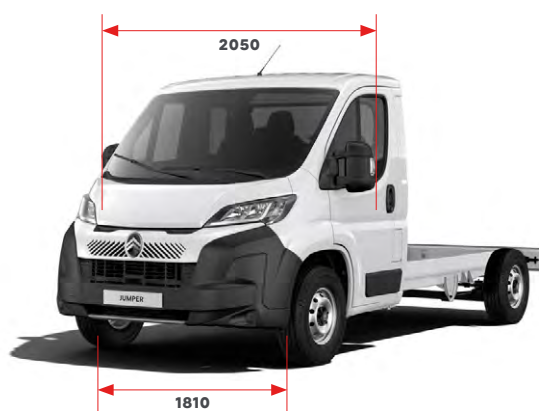

# NOVÝ CITROËN JUMPER ŠASI ROZMERY

## DVOJKABÍNA

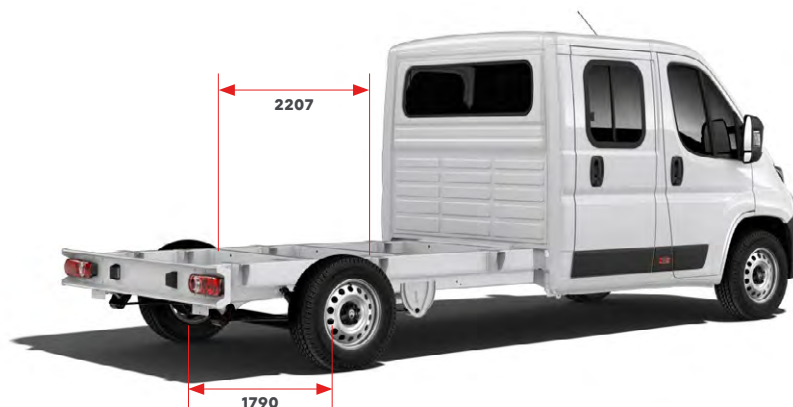
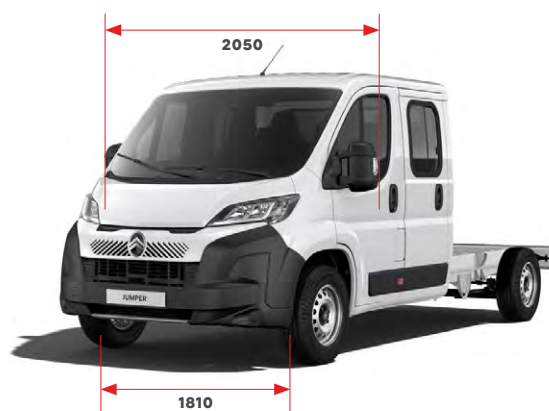
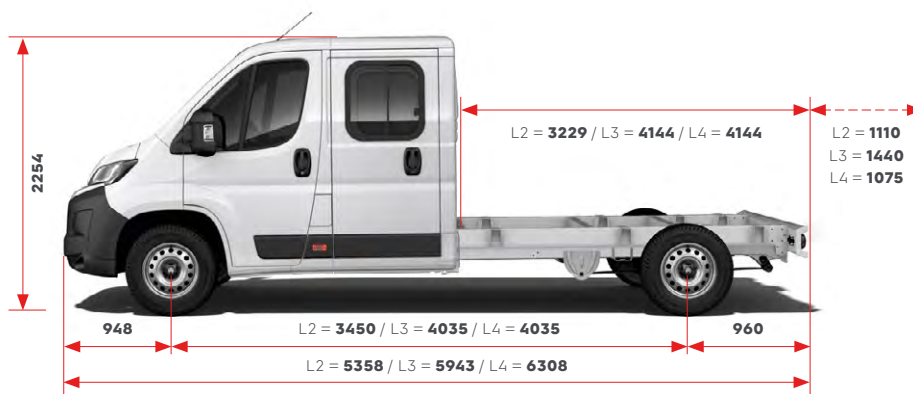

Ďalšie informácie o vozidle nájdete na stránke [www.citroen.sk](http://www.citroen.sk), alebo sa obráťte na vášho najbližšieho predajcu CITROËN.

**C Automobil Import, s. r. o.**, si vyhradzuje právo meniť ceny a výbavu vozidiel bez predchádzajúceho upozornenia. Obrázok vozidla je ilustračný.

Technické údaje sa môžu mierne líšiť od uvádzaných hodnôt v závislosti od modelu a výbavy vozidla. C Automobil Import, s. r. o., Prievozská 4/C, 821 09 Bratislava, tel. +421 (0)2 53 48 39 00, fax +421 (0)2 53 48 39 80, [www.citroen.sk](http://www.citroen.sk).

NA ÚVODNÚ STRANU