

CITROËN JUMPER ŠASI_€6.3

JEDNODUCHÁ / DVOJITÁ KABÍNA

24. 6. 2022__CENNÍK/VÝBAVA/TECHNICKÉ ÚDAJE



S CENOVÝM ZVÝHODNENÍM
OD 1. VOZIDLA UŽ OD

22 430 € (1)

8 ROKOV
asistencie⁽²⁾

AKCIOVÝ CENNÍK ŠASI

Celková hmotnosť vozidla	Verzia	BlueHDi 120 S&S		BlueHDi 140 S&S		BlueHDi 165 S&S	
		Základná cena bez DPH	Akciová cena bez DPH	Základná cena bez DPH	Akciová cena bez DPH	Základná cena bez DPH	Akciová cena bez DPH
JUMPER ŠASI – JEDNODUCHÁ KABÍNA							
33	L2	–	–	26 700 €	22 430 €	–	–
35	L2S	–	–	27 200 €	22 848 €	27 800 €	23 352 €
	L3	–	–	27 400 €	23 016 €	27 900 €	23 436 €
35+	L3	–	–	27 700 €	23 268 €	28 200 €	23 688 €
	L4	–	–	28 100 €	23 604 €	28 600 €	24 024 €
JUMPER ŠASI – DVOJITÁ KABÍNA							
35+	L4	–	–	28 800 €	24 192 €	29 300 €	24 612 €

(1) – Akciová cena je uvedená bez DPH, po odrátaní uvedenej akciovej zľavy. (2) – Viac informácií o registrácii a všeobecných zmluvných podmienkach nájdete na www.citroen.sk.

INSPIRED BY YOU

CITROËN JUMPER ŠASI

JEDNODUCHÁ/DVOJITÁ KABÍNA_€6.3

AKCIOVÝ CENNÍK ŠASI CLUB

Celková hmotnosť vozidla	Verzia	BlueHDi 120 S&S		BlueHDi 140 S&S		BlueHDi 165 S&S	
		Základná cena bez DPH	Akciová cena bez DPH	Základná cena bez DPH	Akciová cena bez DPH	Základná cena bez DPH	Akciová cena bez DPH
JUMPER ŠASI – JEDNODUCHÁ KABÍNA							
35	L2S	–	–	29 100 €	24 444 €	29 700 €	24 948 €
	L3	–	–	29 300 €	24 612 €	29 800 €	25 032 €
35+	L3	–	–	29 600 €	24 864 €	30 100 €	25 284 €
	L4	–	–	–	–	30 300 €	25 452 €
JUMPER ŠASI – DVOJITÁ KABÍNA							
35+	L4	–	–	30 800 €	25 872 €	31 300 €	26 292 €

ŠTANDARDNÁ VÝBAVA

ŠASI

BEZPEČNOSŤ

- > Airbag vodiča
- > ESP
- > ABS s brzdovým asistentom
- > Elektronický otáčkomer
- > Automatické uzamknutie vozidla pri rozjazde
- > Centrálne uzamykanie z kabíny
- > Posilňovač riadenia
- > Automatické osvetlenie kabíny
- > Obmedzovač 90 km/h (iba pre 40+)
- > Tempomat/s obmedzovačom rýchlosti

SEDADLÁ

- > Dvojsedačka spolujazdca s trojbodovým bezpečnostným páskom
- > Štvorsedačka v 2. rade (iba pre dvojitú kabínu)
- > Látkové čalúnenie „Darko“

KOMFORT

- > Elektricky ovládané, vyhrievané spätné zrkadlá

- > Elektrické ovládanie predných okien
- > Centrálne uzamykanie
- > Zásuvka 12 V v palubnej doske
- > Uzamykateľná odkladacia schránka pred spolujazdcom
- > Palubný počítač
- > Pozdĺžne nastaviteľný volant
- > Predpríprava na autorádio
- > Ohrievač motora
- > Zosilnené zadné pruženie dvojlamelové (iba pre 35 / 35+)
- > Digitálny tachograf (iba pre 40+)
- > Vonkajšie spätné zrkadlá s predĺženými ramenami pre nadstavby 2,2 m
- > Zosilnené pneumatiky Michelin 15" pre verzie 30, 33 a 35
- > Zosilnené pneumatiky Michelin 16" pre verzie 35+ a 40+
- > Plnohodnotné rezervné koleso
- > Hliníkové bočnice, výklopné a demontovateľné (pre valník)
- > Ochranná plocha medzi kabínou a valníkom
- > Predné zástierky

ŠASI CLUB (ŠASI +)

- > Manuálna klimatizácia
- > DAB audio systém s dotykovým displejom a bluetooth + anténa DAB rádia na streche
- > USB konektor
- > Odkladacia schránka pod sedadlom vodiča + spolujazdca

- > Usporiadanie strednej palubnej dosky, držiak tabletu nahor a uzatvárateľná schránka dole
- > Fajčiarska sada
- > Sedadlo vodiča s laktovou a bedrovou opierkou nastaviteľné v piatich smeroch

CITROËN JUMPER ŠASI

JEDNODUCHÁ/DVOJITÁ KABÍNA_€6.3

VÝBAVA ZA PRÍPLATOK

	kód opcie	ŠASI	ŠASI CLUB
BEZPEČNOSŤ			
Airbag spolujazdca s možnosťou deaktivácie	NN01	330 €	330 €
Bočné a hlavové airbagy (vylučuje sa s WM06 : dvojsedačka pasažiera a nedostupná platí pre dvojitú kabínu)	NF04	-	715 €
Detektor podhustenia pneumatiky	UE01	180 €	180 €
Tempomat / s obmedzovačom rýchlosti	RG03	•	•
Traction Control + Hill Descent Control	UF04	-	300 €
Pack EXTERIÉRU : predné svetlomety s integrovanými denným svietením LED, predné svetlomety do hmly, integrované kryty kolies	FE10	-	550 €
Alarm a superuzamykanie	WC05	-	455 €
KOMFORT			
Odkladacia polička nad prednými sedadlami – pre furgony v sériovej výbave	JO01	-	75 €
Elektricky sklápaťelné a vyhrievané vonkajšie spätné zrkadlá	HU02	-	330 €
Spätné zrkadlá s dvojitým klbom 2,35 m	RX05	90 €	90 €
Manuálna klimatizácia s klimatizovanou schránkou pred spolujazdcom	RE01	1 400 €	•
Automatická klimatizácia	RE07	-	400 €
Digitálny tachograf (pre 40+ v sériovej výbave)	HC09	715 €	715 €
Navigačný systém + RC60 (čeština nie je k dispozícii)	JY02	-	1 000 €
Príprava na rádio so 4 reproduktormi	RC29	200 €	-
Autorádio + USB + DAB (digitálne rádio) + ovládanie na volante + anténa DAB na streche + Bluetooth	RC59	500 €	-
Audio systém MP3 s dotykovým displejom a Bluetooth + DAB (digitálne rádio) + anténa DAB rádia na streche	RC60	-	•
Anténa autorádia integrovaná do zrkadla spolujazdca	AT14	130 €	130 €
Pack INTERIÉRU : volant a rukoväť radiacej páky potiahnuté kožou, ochranný kryt pod prednými sedadlami, senzor automatického spúšťania stieračov a svetlometov (Pack VIDITEĽNOSŤ), kryty vetrania na palubnej doske vo farbe Aluminium, chromovaný dekór prístrojovej dosky	VH04	-	500 €
SEDADLÁ			
Odpružené sedadlo vodiča	RH16	-	455 €
FUNKČNOSŤ			
Elektrika extrasérie (príprava pre prestavbárov)	JJ01	100 €	100 €
Zosilnené pneumatiky 225/70 R15	MI30	-	200 €
Alternatívne celoročné pneumatiky M+S, 225/70 R15C (pre verzie 30, 33 a 35)	MI32	340 €	340 €
Alternatívne celoročné pneumatiky M+S, 225/75 R16C (pre verzie 35+)	MI32	340 €	340 €
Metalíza	OMM0	585 €	585 €
Špeciálna farba	OME0	1 000 €	1 000 €
SERVISNÉ KONTRAKTY CITROËN			
CITROËN EssentialDrive (predĺžená záruka) : na 36 mesiacov alebo 50 000 km		340,83 €	
CITROËN IdealDrive (predĺžená záruka a pravidelné prehliadky) : na 36 mesiacov alebo 50 000 km		818,33 €	
CITROËN FreeDrive (servisná zmluva) : na 36 mesiacov alebo 60 000 km		1 125,00 €	

• v sérii; – nie je k dispozícii

Ceny sú uvedené bez DPH. Pre viac informácií o obsahu servisného kontraktu, ako aj o možnostiach inej kombinácie dĺžky kontraktu a najazdených kilometrov, kontaktujte ktoréhokoľvek predajcu CITROËN, alebo kliknite na www.citroen.sk

CITROËN JUMPER ŠASI/JEDNODUCHÁ KABÍNA

HMOTNOSTI, EMISIE, SPOTREBA

Motor	BlueHDi 120 S&S			BlueHDi 140 S&S			
	33	33	33	35	35	35+	35+
Verzie	L2	L2S	L3	L2S	L3	L3	L4
Pohotovostná hmotnosť (kg)*	1754	1655	1645	1769	1769	1809	1720
Užitočná hmotnosť (kg)*	1546	1645	1655	1731	1731	1691	1780
Celková hmotnosť (kg)*	3300	3300	3300	3500	3500	3500	3500
Celková hmotnosť brzdeného prívesu (kg)*	2000	2500	2500	2500	2500	2500	3000
Celková hmotnosť jazdnej súpravy (kg)*	5300	5800	5800	6000	6000	6500	6500
Dĺžka nadstavby za kabínou max. (mm)	4100	4660	4100	4660	5015	5015	5015
Dĺžka nadstavby za previsom max. (mm)	1110	1320	1110	1320	1440	1440	1440
Šírka nadstavby maximálna (mm)	2207	2207	2207	2207	2207	2207	2207
Šírka nadstavby max. + RX05 (mm)	2350	2350	2350	2350	2350	2350	2350
Spotreba**							
mesto (l/km)	6,7	7,1	7,1	6,7	6,7	6,7	6,7
mimo mesta (l/km)	7,4	6,3	6,3	7,4	7,4	7,3	7,3
mix (l/km)	7,1	6,6	6,6	7,1	7,1	7,1	7,1
Emisie CO ₂ (g/kg)	186	186	186	186	186	186	186
Pneumatiky	215/70 R15C	215/70 R15C	215/70 R15C	215/70 R15C	215/70 R15C	215/75 R16C	215/75 R16C

HMOTNOSTI, EMISIE, SPOTREBA

Motor	BlueHDi 165 S&S			
	35		35+	
Verzie	L2S	L3	L3	L4
Pohotovostná hmotnosť (kg)*	1769	1769	1809	1720
Užitočná hmotnosť (kg)*	1731	1731	1691	1780
Celková hmotnosť (kg)*	3500	3500	3500	3500
Celková hmotnosť brzdeného prívesu (kg)*	2500	2500	3000	3000
Celková hmotnosť jazdnej súpravy (kg)*	6000	6000	6500	6500
Dĺžka nadstavby za kabínou max. (mm)	4660	5015	5015	5015
Dĺžka nadstavby za prívesom max. (mm)	1320	1440	1440	1075
Šírka nadstavby maximálna (mm)	2207	2207	2207	2207
Šírka nadstavby max. + RX05 (mm)	2350	2350	2350	2350
Spotreba**				
mesto (l/km)	6,7	6,7	6,7	6,7
mimo mesta (l/km)	7,4	7,4	7,4	7,4
mix (l/km)	7,1	7,1	7,1	7,1
Emisie CO ₂ (g/kg)	186	186	186	186
Pneumatiky	215/70 R15C	215/70 R15C	215/75 R16C	215/75 R16C

Celková hmotnosť nebrzdeného prívesu je 750 kg u všetkých verzí.

* **Hmotnosti:** Predbežné údaje budú doplnené po homologizácii. Uvedené hodnoty sú orientačné a závislé od výbavy.

** **Spotreba:** Predbežné údaje budú doplnené po homologizácii. Ide o normovanú spotrebu, reálna sa môže líšiť v závislosti od charakteru jazdy.

CITROËN JUMPER ŠASI/DVOJITÁ KABÍNA

HMOTNOSTI, EMISIE, SPOTREBA

Motor	BlueHDi 140 S&S		BlueHDi 165 S&S	
	35+	35+	35+	40+
Verzie	L4	L3	L4	L4
Pohotovostná hmotnosť (kg)*	1940	2041	2041	2041
Užitočná hmotnosť (kg) *	1560	1459	1459	1964
Celková hmotnosť (kg)*	3500	3500	3500	4005
Celková hmotnosť brzdeného prívesu (kg)*	3000	3000	3000	2500
Celková hmotnosť jazdnej súpravy (kg)*	6500	6500	6500	6505
Dĺžka nadstavby za kabínou max. (mm)	4144	4144	4144	4144
Dĺžka nadstavby za previsom max. (mm)	1075	1440	1075	1075
Šírka nadstavby maximálna (mm)	2207	2207	2207	2207
Šírka nadstavby max. + RX05 (mm)	2350	2350	2350	2350
Spotreba**				
mesto (l/km)	7,1	6,7	6,7	7,1
mimo mesta (l/km)	6,3	7,4	7,4	6,3
mix (l/km)	7,1	7,1	7,1	7,1
Emisie CO ₂ (g/kg)	186	186	186	186
Pneumatiky	215/75 R16C	215/75 R16C	215/75 R16C	225/75 R16C

CITROËN JUMPER ŠASI JEDNODUCHÁ/DVOJITÁ KABÍNA_€6.3

ZÁKLADNÉ ROZMERY

ZÁKLADNÉ TECHNICKÉ PARAMETRE

Motor	BlueHDi 120 S&S	BlueHDi 140 S&S	BlueHDi 165 S&S
Počet prevodových stupňov	6	6	6
Emisná norma	Euro 6.3	Euro 6.3	Euro 6.3
Objem (cm ³)	2197	2197	2197
Výkon kW (k) pri otáčkach (1/min)	88 (120)/3500	103 (140)/3750	121 (165)/3750
Krútiaci moment (Nm) pri otáčkach (1/min)	310/1500	340/1750	350/1750
Palivo	Nafta	Nafta	Nafta
Objem palivovej nádrže (l)	90	90	90
Pneumatiky	pri 35+ 215/75R16 a pri 40+ 225/75 R16		

Celková hmotnosť nebrzdeného prívesu je 750 kg u všetkých verzí.

* **Hmotnosti:** Predbežné údaje budú doplnené po homologizácii. Uvedené hodnoty sú orientačné a závislé od výbavy.

** **Spotreba:** Predbežné údaje budú doplnené po homologizácii. Ide o normovanú spotrebu, reálna sa môže líšiť v závislosti od charakteru jazdy.

CITROËN JUMPER ŠASI

JEDNODUCHÁ/DVOJITÁ KABÍNA_€6.2

ROZMERY VOZIDLA

Verzia	Rozmery vozidla (mm)		
	dĺžka	šírka	výška
L1H1	4963	2050	2254
L2H1	5413	2050	2254
L2H2	5413	2050	2524
L3H2	5998	2050	2524
L3H3	5998	2050	2764
L4H2	6363	2050	2524
L4H3	6363	2050	2764

RÁZVOR

Verzia	rázvor (mm)
L1H1	3000
L2H1	3450
L2H2	3450
L2S	3800
L3H2	4035
L3H3	4035
L4H2	4035
L4H3	4035

ROZMERY

PODVOZOK JEDNODUCHÁ KABÍNA

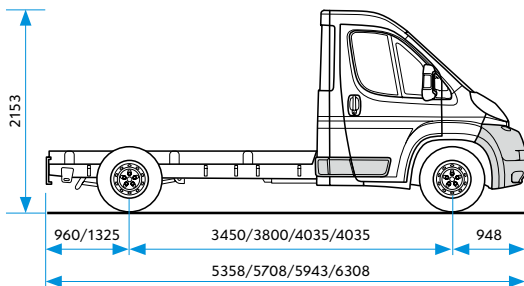

PODVOZOK DVOJITÁ KABÍNA

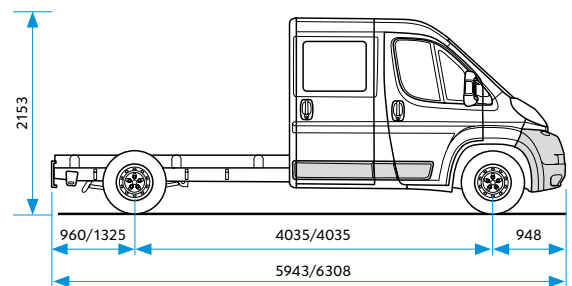

Citroën Jumper Šasi – jednoduchá kabína.



Citroën Jumper Šasi – dvojitá kabína.

Ďalšie informácie o vozidle nájdete na stránke www.citroen.sk, alebo sa obráťte na vášho najbližšieho predajcu CITROËN. C Automobil Import, s. r. o., si vyhradzuje právo meniť ceny a výbavu vozidiel bez predchádzajúceho upozornenia. Obrázok vozidla je ilustračný. Všetky ceny uvádzané v akciovom cenníku sú platné v prípade registrácie vozidla kupujúcim v členských štátoch Európskej únie (EU), štátoch Európskeho hospodárskeho priestoru (EHP) a vo Švajčiarsku, ktorú kupujúci riadne preukáže predávajúcemu predložením kópie príslušného osvedčenia o evidencii vozidla najneskôr v posledný deň kalendárneho mesiaca, v ktorom bolo vozidlo prevzaté zákazníkom. V prípade nesplnenia uvedených podmienok platia ceny a príplatky uvádzané v základnom cenníku. Použitie akciového cenníka je vylúčené aj v prípade špekulatívneho konania, najmä účelovej registrácie alebo zmeny registrácie vozidla. Viac informácií poskytne autorizovaný predajca na vyžiadanie.

C Automobil Import, s. r. o., si vyhradzuje právo meniť výbavu a technické údaje vozidiel bez predchádzajúceho upozornenia. Technické údaje sa môžu mierne líšiť od uvádzaných hodnôt v závislosti od modelu a výbavy vozidla. C Automobil Import, s. r. o., Prievozská 4/C, 821 09 Bratislava, tel. +421 (0)2 53 48 39 00, fax +421 (0)2 53 48 39 80, www.citroen.sk. Podrobné informácie Vám poskytne autorizovaný predajca Citroën.